





JYDEN
ANIMAL HOUSING

We create good
environments

MALKEKVÆG | DAIRY CATTLE | MJÖLKKOR

MALKEKVÆG | DAIRY CATTLE | MJÖLKKOR

 Malkekoen skal tilbydes de bedste muligheder for at komme rundt i stalden for at æde, hvile og blive malket uden stress. Uanset om staldsystemet er traditionel malkestald med opsamlingsplads eller automatisk malkningsystem, så bør kotrafikken være så fri og logisk for dyrene som muligt. Gulvene må ikke være glatte, og hvilearealet skal være attraktivt for køerne. Der skal være god plads ved foderbordet, og når stalden er indrettet helt optimalt, så har alle køer lige adgang til foder af samme gode kvalitet. Det er også vigtigt for køernes trivsel, at andre ressourcer i stalden som for eksempel hvile, vand og kløfaciliteter er optimalt placeret i forhold til hinanden.

 The dairy cow must be offered the best options to easily move around in the barn to eat, rest and be milked without any stress. Regardless whether the barn system is a traditional milking parlor with a cow collecting area or as an automatic milking system, the cow traffic should be as free and logical for the animals as possible. The floors must not be slippery and the rest area must be attractive for the cows. There must be plenty of space at the feed area and for a fully optimized barn, all cows must have equal access to high quality feed. It is also important for the cows' welfare that other resources are optimally placed such as resting, water and itching facilities.

 Mjölkkon ska erbjudas de bästa möjligheterna till att ta sig runt i stallet för att vila och mjölkas utan stress. Oavsett om stallsystemet är traditionell mjölkstall med uppsamlingsplats eller automatiskt mjölkningssystem, så bör kotrafiken vara så fri och logisk för djuren som möjligt. Golven får inte vara hala, och vilodelen ska vara attraktiv för korna. Det ska finnas bra utrymme vid foderbordet, och när stallet är inrett helt optimalt, så har alla kor samma tillgång till foder av samma goda kvalitet. Det är också viktigt för kornas trivsel att andra resurser i stallet, som till exempel vila, vatten och faciliteter för hudvård är optimalt placerade i förhållande till varandra.

I goldperioden, omkring kælvning samt som nykælver, har koen særlige behov, der skal varetages. Et optimalt indrettet kælvningsafsnit tilbyder koen et dybstrøet areal med inventar til at danne rammen, så koen kan kælte uden stress, og behovet for fødselshjælp minimeres. Den optimalt indrettede stald til malkekvæg har også taget højde for gode overvågningsmuligheder og arbejdsrutiner - ved behov for aflastning eller behandling af en syg ko.

During the dry period, around calving and just after - the cow has special needs to be met. An optimally organized calving section provides the cow with a deep bedded area to form the conditions for the cow to calve, avoiding stress and minimizing the need for obstetric aid. The optimally organized barn for dairy cows has also taken into account easy monitoring of animals and walking routines of staff - in case there is a need for the treatment of a sick cow.

Under sinperioden, runt kalvningen samt som nykalvar, har kon särskilda behov, som ska tillvaratas. En optimalt inredd kalvningsavdelning erbjuder kon en djupströad del med inventarier för avskildhet, så att kon kan kalva utan stress och att behovet av kalvningshjälp minimeras. Det optimalt inredda stallet för mjölkkvigor tar också höjd i goda övervakningsmöjligheter och arbetsrutiner - vid behov av avlastning eller behandling av en sjuk ko.



På de efterfølgende sider vil du få en introduktion til de staldløsninger, som Jyden har testet og leveret over hele verden.

Vi går med i processen og assisterer dig gerne ift. de overvejelser, du vil gennemgå, når kostalden skal indrettes.



On the following pages you will get an introduction to the housing solutions that Jyden has tested, proven and delivered all over the world.

We will join the process and help you design the dairy barn that is best for your production.





På de följande sidorna får du en introduktion till de stallösningar, som Jyden har testat, beprövat och levererat över hela världen.

Vi är en del i hela processen och hjälper dig gärna kring de olika beslut som ska tas, när mjölkkorstallet ska inredas.

STALDRINCIP | PRINCIPLE OF HOUSING UNIT | STALLPRINCIP

 Løsdriftstalde med sengebåse benyttes oftest til malkekøerne. Her består hvilearealet af sengebåse adskilt med bøjler. Sengebåsen tilbyder koen en behagelig og beskyttet hvileplads, som koen finder god ro i. Det er vigtigt, at der er minimum én sengebås til rådighed til hver ko, så lavtrangerende køer også kan finde en ledig sengebås. Underlaget i sengebåsen er blødt, eftergivende og samtidig skridsikkert, så koen kan lægge og rejse sig uden besvær. Stalden indrettes, så det giver mulighed for gode og sikre arbejdsrutiner ved håndtering af køerne.

 Loose housing with cubicles is often used for dairy cows. Here the resting area consists of cubicles separated by dividers. The cubicle offers the cow a pleasant and safe resting area, where the cow finds peace and quiet. It is important that there is at least one cubicle for each cow, including providing a cubicle for low ranking cows as well. The bedding in the cubicle is soft, bouncing and at the same time slip-safe, so the cow can lay down and get up without any trouble. The barn is designed to provide good and safe working routines when handling the cows.

 Løsdriftstall med liggbås används oftast för mjölkarna. Här består vilodelen av liggbås avskilt med madrasser. Liggbåsen erbjuder ko en behaglig och skyddad viloplats, som ko finner lugn i. Det är viktigt, att det åtminstone finns ett liggbås för varje ko, så att lågrankade kor också kan hitta ett liggbås. Underlaget i liggbåsen är mjukt, sviktande och samtidigt halksäkert, så att ko kan lägga sig och resa sig upp utan problem. Stallet inreds, så att det ges möjlighet till bra och säkra arbetsrutiner vid hanteringen av korna.

Køerne opholder sig halvdelen af døgnet på gangene imellem sengebåsene, når de skal frem og tilbage fra malkning og rundt til staldens øvrige ressourcer. Gangarealerne skal derfor - ligesom sengebåsene - være lette at holde rene og samtidig udgøre et attraktivt, skridsikkert underlag for køerne. I en dybstrøelsesstald består liggeunderlaget som regel af én stor dybstrøelsesmåtte. Her har inventaret til opgave at mindske trafikken på størstedelen af dybstrøelsesmåtten, så de liggende køer forstyrres mindst muligt af køer, der går frem og tilbage til ædepladsen.

The cows spends half of her day walking along the aisles between the cubicles, going back and forward for milking and to other resources of the barn. Therefore the aisles must be easy to clean, just as the cubicles, and at the same time provide an attractive, slip-safe flooring for the cows. As for dairy cows in a deep bedding area, the bed layer normally consists of one big deep bedding mat. The purpose of the animal housing is to reduce the traffic on the majority of the deep bedding mat, so the resting cows are interrupted as little as possible by cows walking back and forward to the feed area.

Korna uppehåller sig under halva tiden av dygnet i gångarna mellan liggbåsen, när de ska fram och tillbaka från mjölkning och till stallets övriga resurser. Gångdelen ska därför - liksom liggbåsen - vara lätt att hålla ren och samtidigt utgöra ett attraktivt, halkfritt underlag för korna. I djupströstall för mjölkkor består liggunderlaget i regel av en stor mängd djupströ. Här har inventarierna till uppgift att minska trafiken på den största delen av djupströdelen, så att de liggande korna störts minst möjligt av kor, som går fram och tillbaka till ätplatsen.

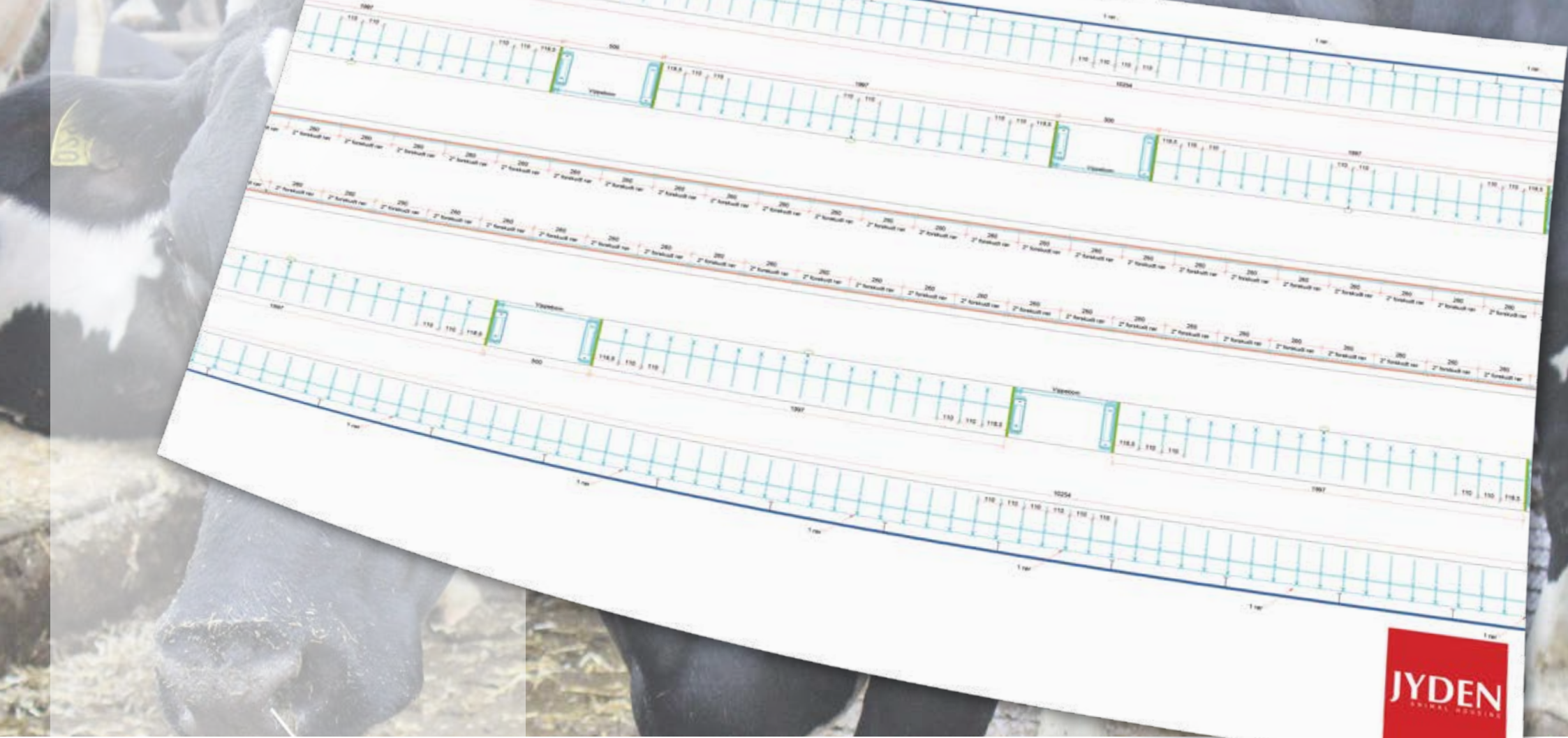

Har du allerede tegningsmateriale - eller vil du have Jyden til at udarbejde planskitser?

Kontakt os for at høre om mulighederne på:



Do you already have plans and layout - or do you want Jyden to create layout plans?

Contact us for more information:



Har du redan ritningar, eller vill du att Jyden ska ta fram planskisser?

Kontakta oss för mer information:

+45 9748 4099

info@jyden.com

STALDLAYOUT | UNIT LAYOUT | STALLLAYOUT

 Når du skal vælge layout og funktioner for stalden, skal du foretage nogle valg - vi har skitseret de vigtigste for dig herunder med yderligere beskrivelse på de efterfølgende sider.

 You must make some choices when selecting the layout and function for the housing unit - we have outlined the most important ones below with further description on the following pages.

 När du väljer stallens layout och egenskaper behöver du göra några val - Nedan ser du de viktigaste delarna, och på de följande sidorna beskriver vi mer i detalj.

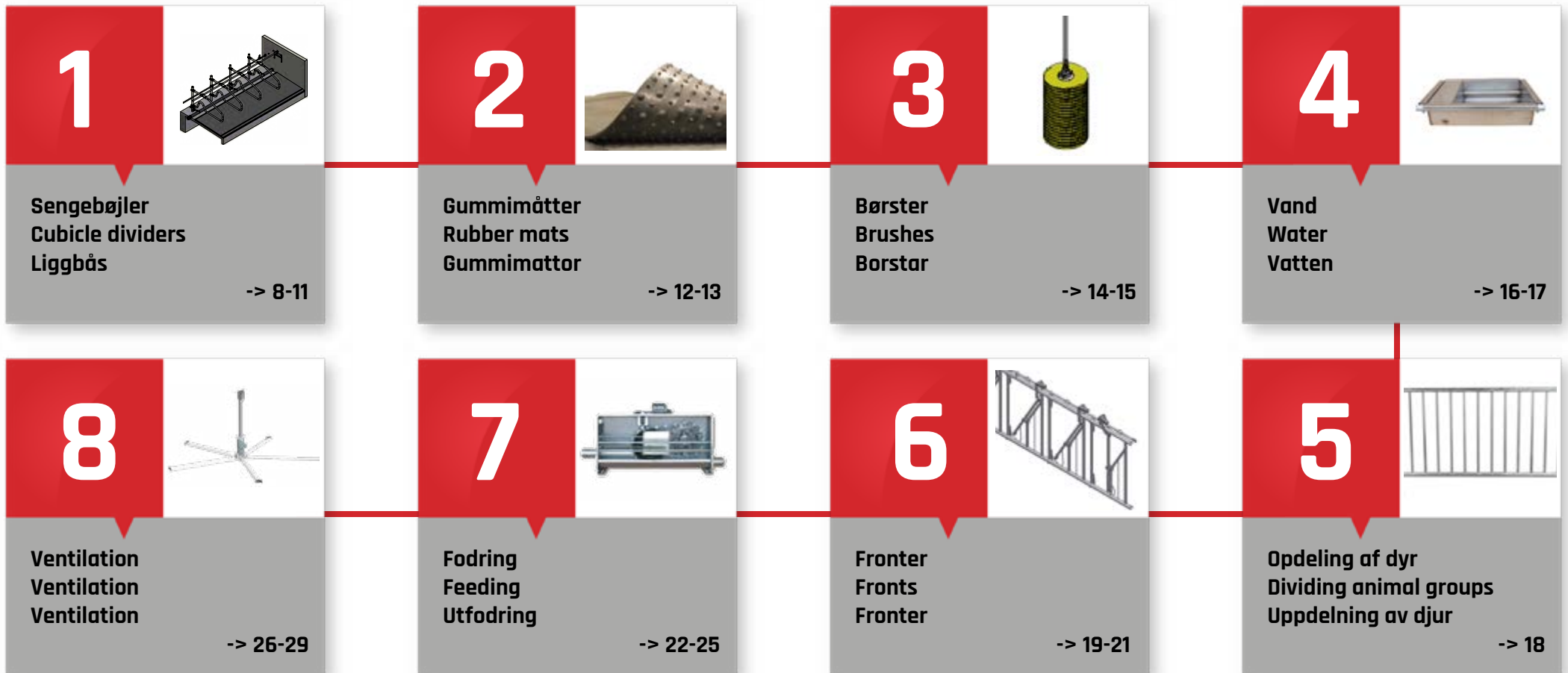

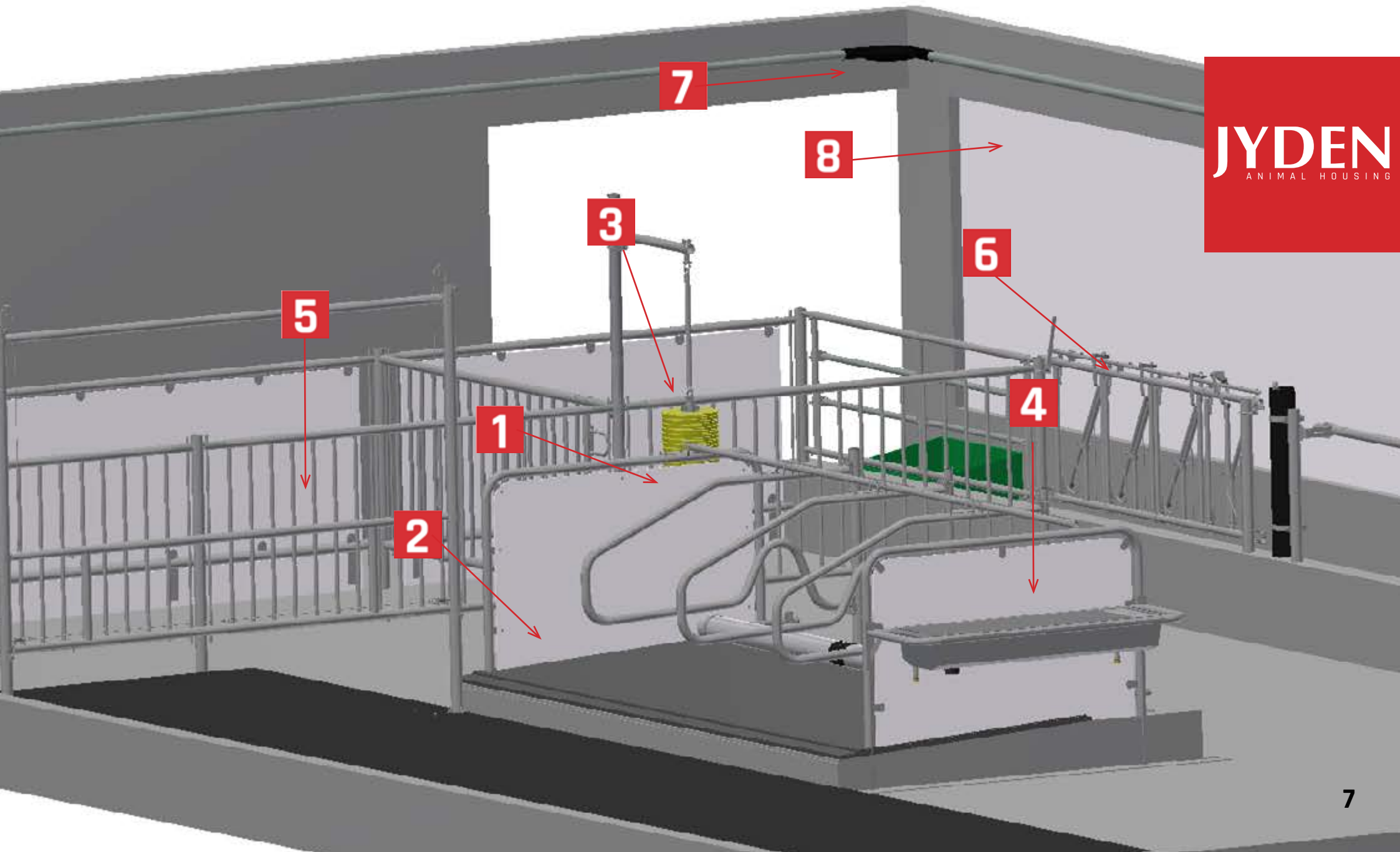

1 SENGEBØJLER I CUBICLE DIVIDERS I LIGGBÅS

Sengebøjle 16/ 16A

Jydens unikke sengebøjle 16/ 16A giver koen optimal komfort. Den specialdesignede bøjleudformning minimerer risikoen for at koen kommer i klemme, og derved reduceres risikoen for skadede dyr. Bagtil bidrager sengebøjlen til at koen får en naturlig og optimal hvileposition i sengebåsen. Det sikrer et renere leje og derved en bedre hygiejne, lavere sygdomsfrekvens og øget mælkekvalitet.

Sengebøjlen giver ligeledes stor bevægelsesfrihed i sengebåsen, når koen skal lægge sig ned og rejse sig op, hvilket resulterer i længere hvileperiode, der afspejles i øget dyrevelfærd og højere mælkeydelse.

Cubicle divider 16/ 16A

Jyden's unique cubicle divider 16/ 16A provides optimal comfort for the cow. The specially designed shape of the cubicle divider minimizes the risk of the cow getting stuck, thus reducing the risk of injured animals. From behind, the cubicle divider provides a natural and optimal position in the cubicle.

It ensures a cleaner bedding, thus providing a better hygiene, less diseases and an improved milk quality.

In addition, the cubicle divider provides good freedom of movement for the cow when laying down and rising, resulting in more time of resting. This reflects in higher animal welfare and milk yielding.

Liggbås 16/ 16A

Jydens unika liggbås 16/ 16A ger ko optimal komfort. Den specialdesignade båsutformningen minimerar risken för att ko hamnar i kläm, och därmed reduceras risken för skadade djur. Baktill bidrar liggbåset till att ko får en naturlig och optimal viloposition. Det säkrar ett renare utrymme och därmed bättre hygien, lägre sjukdomsfrekvens och högre mjölk kvalitet. Liggbåset ger även stor rörelsefrihet, när ko ska lägga sig ned och resa sig upp, vilket resulterar i längre viloperioder, som avspeglas i ökad djurvälstånd och högre mjölkproduktion.

Sengebøjle 16A - monteret på stolpe
Cubicle divider 16A - mounted on post
Liggbås 16A - monterat på stolpa

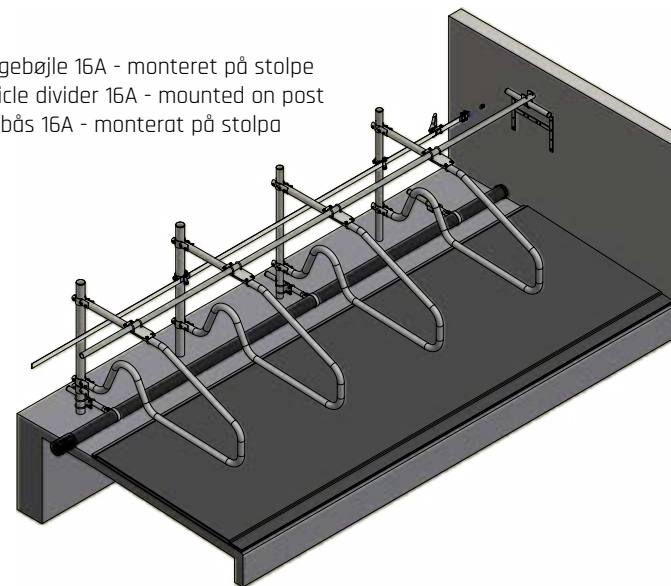

Sengebøjle 16 - monteret på frontrør
Cubicle divider 16 - mounted on front pipe
Liggbås 16 - monterat på frontrör

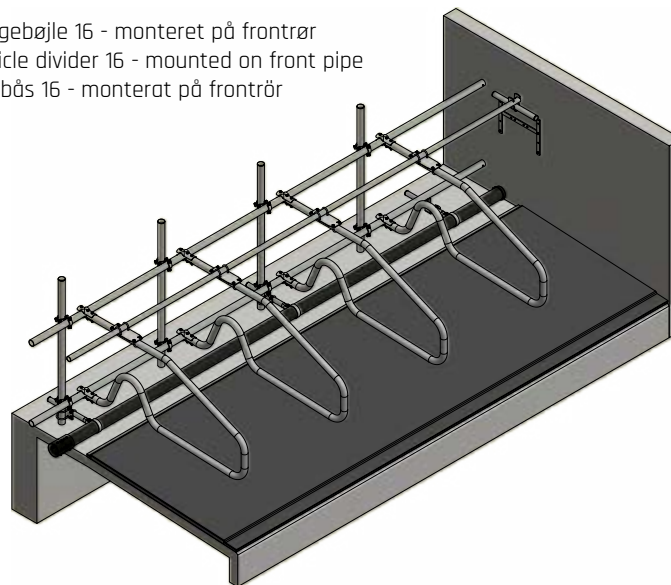



 **5 grunde til at vælge sengebøjle 16/ 16A**

- Optimal hvileposition for koen
- Stærk og holdbar konstruktion
- Øget dyrevelfærd for koen
- Høj stabilitet på sengebåsene
- Kundetilpasset løsning
(kan monteres på frontrør eller stolper)

 **5 reasons to choose cubicle divider 16 / 16A**

- Optimal rest position for the cow
- Strong and durable construction
- Increased animal welfare for the cow
- High stability of the cubicles
- Customized solution
(can be mounted on front pipes or posts)

 **5 anledningar att välja liggbås 16/ 16A**

- Optimal liggposition för koen
- Stark och hållbar konstruktion
- Ökad djurvälstånd för koen
- Hög stabilitet på liggbåsen
- Kundenpassad lösning
(kan monteras på frontrör eller stolpar)

1 SENGEBØJLER I CUBICLE DIVIDERS I LIGGBÅS

Sengebøjle 17G

Udformningen af sengebøjle 17G tillader koen at benytte sengebåsens fulde længde, når hun lægger og rejser sig. Sengebøjlen giver koen stor bevægelsesfrihed i sengebåsen - og et åbent hvileområde giver desuden mulighed for længere hvileperiode. Resultatet er øget dyrevelfærd og bedre lønsomhed. Sengebøjle 17G boltes direkte i gulvet uden støbearbejde. Det sikrer, at sengebøjlen altid har optimal hældning i forhold til lejets hældning. Sengebøjlen monteres uden stolper, hvilket gør det muligt at variere båsens bredde, hvorved stalden fremtidssikres. Det dobbelte nakkerør med krydsbeslag sikrer en stærk konstruktion med lang holdbarhed.

Cubicle divider 17G

The design of cubicle divider 17G allows the cow to use the full length of the cubicle when laying down and rising. The cubicle divider provides the cow with great freedom of movement in the cubicle - and an open resting area gives the opportunity for a long-term resting period. The result is improved animal welfare and better profitability. The cubicle divider 17G is to be bolted directly on the floor without moulding. It ensures that the cubicle divider always has an optimal inclination with the respect of the bedding angle. The cubicle divider can be mounted without posts, making it possible to vary the width of the cubicle, thus ensuring the future of the barn. The double neck rail including cross brackets ensures a strong construction, thus providing long durability.

Liggbås 17G

Utformningen av liggbås 17G låter kon att utnyttja båsets fulla längd, när hon lägger sig och reser sig. Liggbåset ger kon stor rörelsefrihet - och ett öppet liggområde ger dessutom möjlighet till längre viloperiod. Resultatet är ökad djurvelfärd och bättre lönsamhet. Liggbås 17G bultas direkt i golvet utan gjutning. Det säkrar, att liggbåset alltid har optimal lutning i förhållande till platsens lutning. Båset monteras utan stolpar, vilket ger möjlighet att variera båsens bredd, och därmed framtids-säkras stallet. Det dubbla rör - med kryssbeslagen - ger en stark konstruktion med lång hållbarhet.

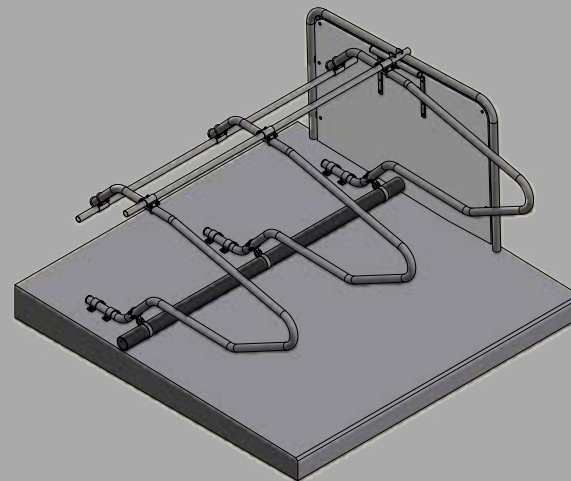

Sengebøjle 15A

Sengebøjleens design er enkel og åben, hvilket giver stor bevægelsesfrihed og god liggekomfort for koen, og dermed minimeres risikoen for skadede dyr. Den åbne sengebøjle reducerer også risikoen for tryk-skader på koen, og samtidig har koen let ved at rejse og lægge sig i sengebåsen. Ved hjælp af bryststrøret og nakkerøret styres koen til at ligge optimalt i båsen, og det motiverer for lang hviletid.

Sengebøjle 15A monteres på stolper - en stærk konstruktion, der sikrer lang holdbarhed.

Cubicle 15A

The design of the cubicle divider is simple and open, providing greater freedom of movement and good resting comfort for the cow, thus minimizing the risk of injured animals. The open cubicle divider also reduces the risk of pressure injuries to the cow, while at the same time making it easy for the cow to rise and lay down at the cubicle. Using the brisk pipe and the neck rail, the cow is controlled to lie optimally in the cubicle, motivating for a longer rest period. The cubicle divider 15A is mounted on posts - a strong construction that ensures long durability.

Liggåsar 15A

Båsets design är enkel och öppen, vilket ger stor rörelsefrihet och bra ligg-komfort för ko, och därmed minskas skaderisken. Den öppna utformningen minskar även risken för tryk-skador, och samtidigt har ko lätt att resa sig och lägga sig i liggåset. Med hjälp av bröstströret och nackröret styrs ko att ligga optimalt i åset, vilket motiverar en lång vilotid.

Liggåsar 15A monteras som frihängande på stolpar - en stark konstruktion, som säkrar en lång livslängd.

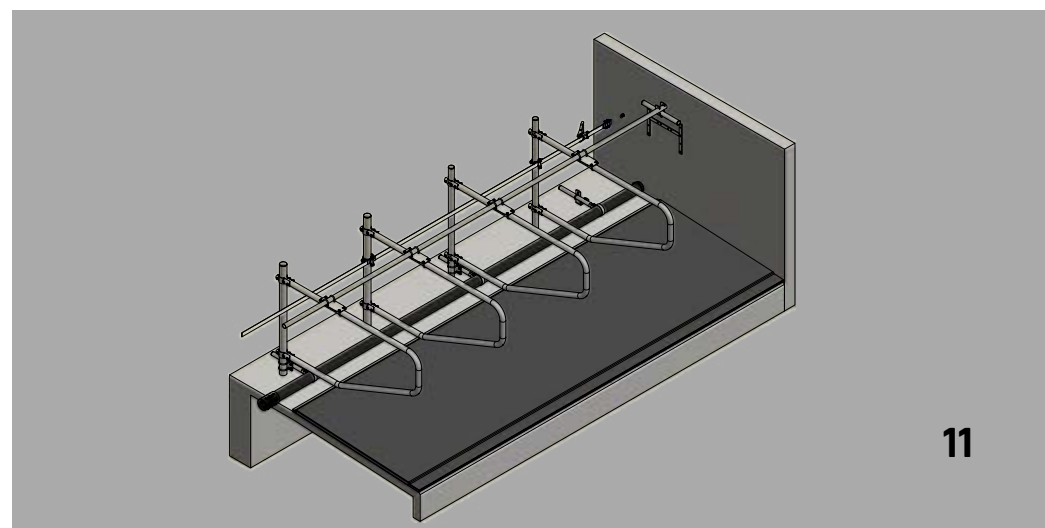



Gummimåtter til sengebåse

Jyden har et stort udvalg af kvalitetssikre gummimåtter til sengebåse. En af de mest populære løsninger er en 8 mm. tyk topdug med 35 eller 45 mm. latex under (B: 180 cm). Denne løsning giver øget skridsikkerhed samt god hvilekomfort med et underlag, der former sig efter kreaturernes anatomi, og samtidig er der en god vægtfordeling, hvorved haser og hofter belastes mindre. For ekstra høj komfort, kan der - som det nederste lag - tilføres en unicum-måtte, der er designet med "kopper", som løfter underlaget og giver optimal elasticitet, hvilket motiverer dyrene til længere hviletid.

Til ungdyr anbefaler Jyden en 20 eller 30 mm skridsikker gummibane (B= 160, 170 og 180cm), som er både en holdbar og rengøringsvenlig løsning.

Rubber mats for cubicle dividers

Jyden has a wide range of quality assured rubber mats for cubicles. One of the most popular solutions is an 8 mm thick top fabric with 35 or 45 mm latex mat (B: 180 cm). This solution provides improved slip safety and good rest comfort with a base that conforms to the anatomy of the cattle, also ensuring a good weight distribution, reducing the pressure on their hocks and hips.

As a bottom layer, a unicum mat designed with "cups", providing extreme comfort, can be used to lift the foundation and to provide optimal elasticity, motivating the animals for longer resting periods.

For young stock, Jyden recommends a 20 or 30 mm non-slip rubber mat (B = 160, 170 and 180cm), which is a durable and easy cleaning solution.

Gummimåtter til sengebåse

Jyden har et stort udvalg af kvalitetssikre gummimåtter til sengebåse. En af de mest populære løsninger er en 8 mm. tyk topdug med 35 eller 45 mm. latex under (B: 180 cm). Denne løsning giver øget skridsikkerhed samt god hvilekomfort med et underlag, der former sig efter kreaturernes anatomi, og samtidig er der en god vægtfordeling, hvorved haser og hofter belastes mindre. For ekstra høj komfort, kan der - som det nederste lag - tilføres en unicum-måtte, der er designet med "kopper", som løfter underlaget og giver optimal elasticitet, hvilket motiverer dyrene til længere hviletid.

Til ungdyr anbefaler Jyden en 20 eller 30 mm skridsikker gummibane (B= 160, 170 og 180cm), som er både en holdbar og rengøringsvenlig løsning.

Gummimåtter til gangarealer

På faste gangarealer kan anvendes måtter udformet med zigzag-kanter, hvilket sikrer en nem montage, da der ikke kræves øvrige samlinger i gulvet. Den bløde overflade motiverer desuden dyrene for mere bevægelse og sikrer en komfortabel og naturlig skridtgang. Større aktivitet stimulerer blodcirkulationen i benene og minimerer risikoen for ben- og klovlidelser, hvilket resulterer i en lavere udskiftningsprocent i besætningen.

Til spaltegulve anbefaler Jyden en gummimåtte med et unikt udformet fastgørelsessystem, der sikrer matten formstabilitet og dermed en lang holdbarhed.

Rubber mats for alleys

On solid alleys, mats with puzzle edges can be used, ensuring an easy mounting as no other joints are required on the flooring. The soft surface also motivates the animals for more movement and ensures a comfortable and natural walk. Greater activity stimulates blood circulation in the legs and minimizes the risk of leg and hoof diseases, resulting in a lower replacement rate of the herd.

For slatted floors, Jyden recommends a rubber mat with a uniquely designed fastening system that ensures form stability and thus long durability.

Gummimattor till gångarealer

På fasta gångarealer kan användas mattor utformade med zick-zack-kanter, vilket säkrar enkel montering, då det inte krävs ytterligare fästen i golvet. Den mjuka ytan motiverar dessutom djuren till mer rörelse och säkrar en bekväm och naturlig stegrörelse. Större aktivitet stimulerar blodcirkulationen i benen och minimerar risken för ben- och klövsmärtor, vilket resulterar i en lägre ersättningsprocent i besättningen.

För spaltgolv rekommenderar Jyden en gummimatta med ett unikt fästsystem, som säkrar mattans formstabilitet och därmed en lång livslängd.



3 BØRSTER | BRUSHES | BORSTAR

Mekaniske børster for optimal hudpleje

Børstning stimulerer og fremmer blodcirkulationen. Kobørster er derfor et vigtigt bidrag til koens velfærd og er afgørende for en høj mælkeydelse. Samtidig bliver velplejede dyr roligere og dyrevelfærden øges.

Til malkekvæg har Jyden både en enkelt- og dobbeltbørste - begge er udstyret med moderne, elektronisk styring til sikring af en fejlfri drift og minimal vedligehold.

Mechanical brushes for optimal skin care

Brushing stimulates and promotes the blood circulation, therefore having cow brushes available is an important factor for welfare and is also essential for high milk yield. At the same time, well-groomed animals are calmer, thus improving animal welfare and staff safety.

For dairy cattle, Jyden offers a single and a double brush - both equipped with modern electronic controller systems to ensure operation both without errors and minimal maintenance.

Mekaniska borstar for optimal hudvård

Borstning stimulerar och främjar blodcirkulationen. Koborstar är därför ett viktigt bidrag till kons välmående och är avgörande för en hög mjölkavkastning. Samtidigt blir välbehandlade djur lugnare och djurvälståndet ökar.

För mjölkdjur har Jyden både en enkel och en dubbel borste - båda utrustade med modern, elektronisk styrning för säkring av fejfri drift och minimalt underhåll.

5 grunde til at vælge mekaniske børster fra Jyden

- Effektiv hudpleje
- Nem justering ift. dyrenes højde
- God tilpasning ift. koens placering
- Børste med auto-sikring
- Stærk konstruktion
- > Øget dyrevelfærd
- > Flexibel anvendelse
- > Sikrer optimal børstning
- > Nem styring og -overvågning
- > Lang holdbarhed

5 reasons to choose mechanical brushes from Jyden

- Effective skin care
- Easily adjust. to height of the animals
- Fits the cow's structure
- Brush with auto-security
- Strong construction
- > Increased animal welfare
- > Flexible use
- > Ensuring optimal brushing
- > Easy management and monitoring
- > Long durability

5 anledningar att välja mekaniska borstar från Jyden

- Effektiv hudvård
- Lätt justering efter djurens höjd
- Bra anpassning ift. kons placering
- Borste med auto-säkring
- Kraftig konstruktion
- > Ökad djurvälstånd
- > Flexibel användning
- > Säkrar optimal borstning
- > Enkel driftstyrning- och övervakning
- > Lång livslängd



Vi har også manuelle kobørster - ved andre behov.
We have also manual brushes - for other needs.
Vi har även manuella borstar - för andra behov.

4 VAND I WATER I VATTEN

Drikkekar til forskellige behov

Alt efter opstaldningsprincip og antallet af køer, kan der være forskellige behov for vandløsninger. Jyden tilbyder forskellige størrelser og typer af drikkekar: fritstående, til ophæng på væg og til montering på mur/stolpe. Alle drikkekar tilkobles en svømmeventil, som er med til at sikre, at der altid er rent og rigeligt vand tilgængeligt for dyrene. Ved fritstående drikkekar kan dyrene indtage vand fra begge sider. Det bør desuden tilstræbes, at der altid er minimum to drikkesteder pr. dyregruppe.

Drinking trough for different needs

Depending on the barn principle and the number of cows, there are different requirements for water solutions. Jyden offers different sizes and types of drinking troughs: free-standing, for suspension on wall and for mounting on wall / post.

A water valve is connected to all drinking troughs, always ensuring clean and enough water for the animals. For free-standing drinking troughs, the animals can drink from both sides. It is recommended to include a minimum of two drinking spots per group of animals.

Drickstråg för olika behov

Utifrån uppställningsprincip och antal kor är behoven av vattenlösningar olika. Jyden erbjuder olika storlekar och typer av drickstråg: fristående, för upphängning på vägg och montering på mur/stolpe.

Alla drickstråg kopplas till en flytventil, som bidrar till att säkra att rent och rikligt med vatten alltid finns tillgänglig för djuren. Vid de fristående drickstrågen kan djuren dricka från båda sidor. Man bör dessutom se till att det alltid finns minst två drickplatser per djurgrupp.

5 grunde til at vælge drikkekar fra Jyden

- Flere karstørrelser og -modeller
 - God bredde og moderat dybde
 - Indbygget vandcirkulation
 - Gummiprop i bunden
 - Lavet af rustfrit stål
- > Kundetilpasset løsning
 - > Større vandoverflade, mindre spill
 - > Forhindrer frostspringning
 - > Nem tømning og rengøring af karet
 - > Sikrer stabilitet og lang holdbarhed

5 reasons to choose drinking troughs from Jyden

- Several trough sizes and types
 - Good width and moderate depth
 - Built-in water circulation
 - Rubber stopper at the bottom
 - Made of stainless steel
- > Customized solution
 - > Greater water surface, less waste
 - > Prevents frostbite
 - > Easy emptying & cleaning of the tub
 - > Ensures stability and long durability

5 anledningar att välja drickstråg från Jyden

- Flera karstorlekar och modeller
 - Bra bredd och begränsat djup
 - Inbyggd vattencirkulation
 - Gummipropp i botten
 - Tillverkad av rostfritt stål
- > Anpassat kundbehov
 - > Større vattenyta, mindre spill
 - > Förhindrar frostbildning
 - > Enkel tømning och rengøring av karet
 - > Säkrar stabilitet och lång hållbarhet



JYDEN
ANIMAL HOUSING

5 OPDELING AF DYR | DIVIDING ANIMAL GROUPS | UPPDELNING AV DJUR

 Mellemgitre benyttes til adskillelse og opdeling af dyregrupper. Eksempelvis kan de benyttes til opdeling mellem nykælvende og øvrige køer i løsdriftsstalden. Kombineres flere låger med stolper imellem, kan mellemgitre benyttes langs inden- eller udendørs drivgange eller som låger med gode lukkemekanismer. I kælvningsboksen kan der monteres lukkede plader på mellemgitre, så køen kan finde ro under kælvning, og smittespredning mellem boksene forhindres.

 Dividing grilles are used for separation and division of animal groups. I.e. it can be used when separating cows that have recently calved from other cows in the loose barn unit. When combining more gates with posts in between, dividing grilles can be used along inside or outside alleys or as gates with good closing mechanisms. In the calving pen, dividing grilles with panels can be mounted, allowing the cow to find calm during calving and to prevent the spread of infection between the penning.

 Mellangrindar används för uppdelning av djurbesättningar. De kan till exempel användas för uppdelning mellan nykalvar och övriga kor i lösdriftstall. Kombinerar flera luckor med stolpar emellan, kan mellangrindar användas längs inomhus- eller utomhusdrivgångar eller som luckor med bra låsmekanismer. I kalvningsboxen kan det monteras stängda plattor på mellangrindarna, så att kon kan få ro under kalvning, och smittspridning mellan boxarna förhindras.

De åbne modeller benyttes typisk i løsdriftsstaldene til at inddele i hold og sikrer dermed et godt overblik over stalden og dyrene. Rørene på mellemgitre kan enten være monteret lodret eller vandret - alt efter den ønskede funktion. Jyden kan tilbyde tre- og firerørmellemgitre med tilhørende teleskopstykker, der giver høj fleksibilitet ift. tilpasning af længden (fra 1,5-5,5 m).

The open models are typically used in loose barn units for divide the animals into teams, thus ensuring a good overview of the barn and the animals. The pipes on the dividing grille can either be mounted vertically or horizontally - depending on the required function. Jyden offers three and four pipe dividing grilles with telescopic pieces, providing high flexibility when adjusting the length (1.5-5.5 m).

De öppna modellerna användas normalt i lösdriftstall för att dela upp i besättningar och därmed ge en bra överblick över stallen och djuren. Rören på mellangrindarna kan antingen monteras lodrätt eller vågrätt - alltefter önskad funktion. Jyden kan erbjuda tre- och fyrrörsmellangrindar med tillhörande teleskopdelar, som ger hög flexibilitet i fråga om anpassning av längden (från 1,5 - 5,5 m).



 I en løsdriftstald optages foder typisk fra et fælles foderbord. Her er den optimale løsning, at der så vidt muligt er minimum én ædeplads til hver ko. Det giver færre aggressioner og sikrer, at alle køer har adgang til foder af en ensartet god kvalitet. To rækker sengebåse på hver side af foderbordet sikrer, at der er mindst én ædeplads til alle køer ved foderbordet på samme tid.

 In a loose barn unit, feed is typically taken from a common feed bunker. The optimal solution is - as far as possible - to make at least one eating space for each cow. This reduces feeding aggression and ensures that all cows have equal access to high quality feed. Two rows of cubicles on each side of the feed bunker ensure that there are at least one feeding space for all cows at the feeding table at the same time.

 I ett lösdriftstall intas foder normalt från ett gemensamt foderbord. Här är den optimala lösningen att det - så långt det är möjligt - finns minst en ätplats för varje ko. Det ger mindre aggressivitet och säkrar, att alla kor har tillgång till foder av samma goda kvalitet. Två rader med liggbås på varje sida av foderbordet säkrar, att det finns minst en ätplats för varje ko vid foderbordet vid samma tidpunkt.

En stald med tre rækker sengebåse udnytter gangarealerne mellem sengebåserne bedre, men betyder et begrænset antal pladser ved foderbordet. Forværket, der adskiller ædeplads og foderbord, etableres oftest ved brug af nakkerør og/eller fanggitter.

A barn with three rows of cubicles makes better use of the alleys between the cubicles but means a limited number of space at the feed bunker. The front rail, which separates the eating area from the feed bunker, is most often established by the use of neck rail and/or headlocks.

Ett stall med tre rader liggbås utnyttjar gångarealerna mellan liggbåsen bättre, men innebär ett begränsat antal platser vid foderbordet. Fronten, som skiljer ätplatsen från foderbordet, skapas oftast med användning av nackrör och/eller fånggrindar.

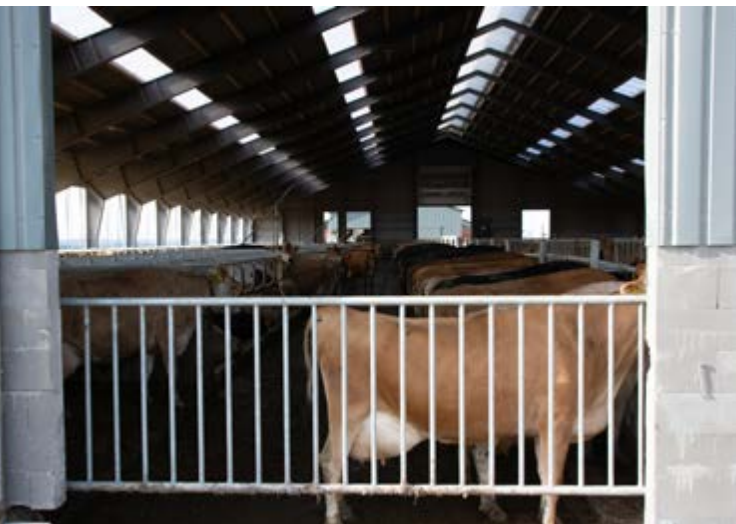

6 FRONTER I FRONTS I FRONTER

Fanggitter med variabel halsåbning og sikkerhedsudløser

Brugen af fanggitter betyder, at arbejdsgangene omkring kvægpassning kan optimeres i forhold til forbruget af arbejdstid. Fanggitre kan låses automatisk og uden stress, når dyrene går til foderbordet. Det giver mindre konkurrence om foderet og dermed mere ro ved fodring. Fanggitre kan udløses enkeltvis, så de kan benyttes ved sortering af køerne, hvorved tidsforbruget ved inseminering og drægtighedsundersøgelser minimeres. Der kan også optimeres på kælvningsalderen, når kvierne sorteres mere effektivt fra hold til hold.

5 grunde til at vælge fanggitter fra Jyden

- Variabel halsåbning, der kan tilpasses til dyregruppen
- Sikkerhedsudløser, der sikrer frigørelse af evt. syge dyr
- Støjsvag funktion pga. plastikpaler ved vippestangen
- Lang holdbarhed, da bøsninger i vippestangen kan udskiftes
- Nem opdeling af dyrene giver godt overblik i stalden

Headlock with variable neck opening and safety release

The use of headlocks means that the working flow for handling the cattle can be optimised, reducing working hours. Headlocks can be locked automatically and without stress when the animals enter the feeding table. It provides less competition at feeding time and thus a more peaceful feeding. Headlocks can be opened individually, making them useful when sorting the cows, thus minimizing the time on insemination and gestation examinations. The calving age can also be optimised, providing the heifers to be sorted more effectively from team to team.

5 reasons to choose headlocks from Jyden

- Variable neck opening that can be customized to fit the animal group
- Safety release, ensuring a release of any sick animals
- Silent headlock function due to plastic piles at the tilt pole
- Long durability as bushings in the tilt rod can be replaced
- Easy division of the animals, providing a good overview of the barn

Fånggrindar med variabel halsöppning och säkerhetsutlösare

Användningen av fånggrindar innebär att arbetsgången kring kvigpassningen kan optimeras i förhållande till arbetstidsåtgång. Fånggaller kan låsas automatiskt och utan stress, när djuren går till foderbordet. Det ger mindre konkurrens om fodret och därmed mer lugn vid utfodringen. Fånggrindar kan utlösas enskilt, så att de kan användas vid sortering av korna, varvid tidsåtgången vid inseminering och dräktighetsundersökningar minimeras. Det kan även optimeras på kalvningsåldern, när kvigor sorteras med effektivt från besättning till besättning.

5 anledningar att välja fånggaller från Jyden

- Variabel halsöppning, som kan anpassas för djurgrupperna
- Säkerhetsutlösare, som säkrar frigörelse av ev. sjuka djur
- Tyst funktion tack vare plastdetaljer vid vippstången
- Lång livslängd, då bussningarna i vippstången kan bytas ut
- Enkel uppdelning av djuren ger bra överblick i stallet

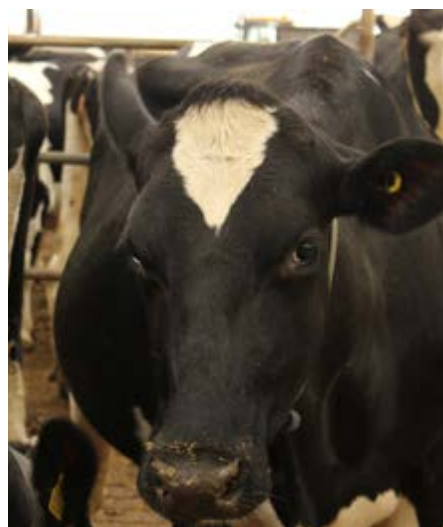

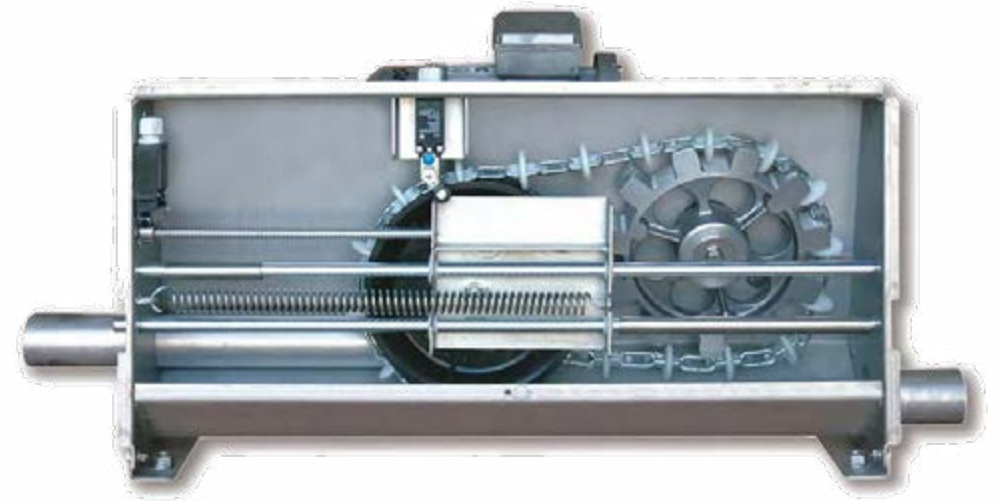

 **Kædetransportanlæg**

Kædetransportanlægget er nemt at tilpasse til en vilkårlig placering ift. de forskellige foderstationer i stalden. Med et kædetransportanlæg kan samtlige automater eller robotter have hver sin føler, og der kan således individuelt fodertildeles.

Ved installation af kædetransportanlægget anvendes bl.a. kraftige hjørnehjul, der kører på hjullejer. Hjørnehjulet drejer anlægget 90° på bare 40 cm - både vertikalt og horisontalt. Kædetransportanlægget kan være op til 800 meter langt ved etablering af fire hjørner og kan installeres som Ø60 mm eller Ø100 mm anlæg.

 **Chain transport system**

The chain transport system is easy to adapt to any location within the various feed stations in the barn. With a chain transport system, all machines or robots can have their own sensor, thus individual feed can be given.

When installing the chain transport system, heavy corner wheels with wheel bearings are used. The corner wheel turns the system 90° on only 40cm - both vertically and horizontally. The chain transport system can be up to 800 metres long by establishing four corners and can be installed as Ø60 mm or Ø100 mm system.

 **Transportanläggning**

Transportanläggningen är enkel att anpassa i förhållande till placeringen av de olika foderstationerna i stallen. Med en transportanläggning kan samtliga automater eller robotar ha varsin sensor, och fodret kan därför delas ut individuellt. Vid installationen av transportanläggningen används bl.a. kraftiga hörnhjul som körs på kullager. Hörnhjulet driver anläggningen 90° på bara 40 cm - både vertikalt och horisontellt. Anläggningen kan vara upp till 800 m lång vid användning av fyra hörn och kan installeras som Ø60 mm eller Ø100 mm anläggning.

5 grunde til at vælge kædetransportanlæg fra Jyden

- Sikker foderløsning fra silo til stald
- Flere muligheder med rørføring
- Høj driftsikkerhed
- Monteringsvenlig
- Enkel og funktionsvenlig løsning

5 reasons to choose chain transport system from Jyden

- Safe feeding solution from silo to barn
- More options with piping
- High reliability
- Mounting-friendly
- Simple and easy-to-use solution

5 anledningar att välja transportanläggning från Jyden

- Säker foderlösning från silo till stall
- Flera möjligheter till rörledning
- Hög driftsäkerhet
- Lätt att montera
- Enkel och funktionsvänlig lösning

7 FODRING I FEEDING I UTFODRING

Flexsneglesystem

Jydens flexsneglesystem kan tilpasses både vertikal og horisontal transport af foderemner. De lukkede rustfrie stål- eller PVC-rør sikrer et hygiejnisk og problemfrit transportanlæg. Flexsneglen kan dreje i en vinkel op til 90° indenfor en afstand af tre meter, hvilket er fordelagtigt ved hjørnekonstruktioner. Med mellemstationer kan en flexsnegl forlænges uden maksimumlængde, hvilket sikrer uanet fleksibilitet for anlægget.

Flexsneglen monteres under loftet i stålwirer, hvilket giver stor pladsbesparelse. Generelt har flexsneglen lave installations- og vedligeholdelsesomkostninger, hvilket gør transportanlægget til en rentabel og driftssikker løsning. Flexsneglens maksimumlængde på 80 meter reduceres med 0,2 meter pr. grad/ bøjning. Flexsneglen leveres i forskellige typer - på type 55-75-90 kan PVC-rørene udskiftes med galvaniserede/ rustfrie rør. Flexsneglen kan ligeledes leveres med rustfri spiral, ind-/udløbshus, aksel samt fødevaregodkendt rør.

Flex auger system

Jyden's flex auger system can be adjusted to both vertical and horizontal transport of feed supply. The closed pipes of stainless steel or PVC ensures a hygienic and convenient transportation system. The flex auger can turn around in an angle up to 90° within a distance of three metres, making it advantageous for corner constructions. With an extra station, the flex auger can be extended without maximum length, creating a great flexibility of the system.

The flex auger can be mounted by wires at the ceiling thereby providing significant space saving. Generally, the flex auger has low installation and maintenance costs, making the transport system a profitable and reliable solution. The maximum length of the flex auger is 80 metres which is reduced by 0.2 metres per degree / bending. The flex auger is available in different types - for the type 55-75-90, the PVC pipes can be replaced with galvanized / stainless steel pipes. Flex auger can also be supplied with a stainless steel spiral, inlets and outlets, axles and food approved pipes.

Flexskruvsystem

Jydens flexskruvsystem kan anpassas till både vertikal och horisontell fodertransport. Det slutna rostfria röret eller PVC-röret säkerställer en hygienisk och problemfri transport. Flexskruven kan rotera i en vinkel upp till 90° inom ett avstånd av tre meter, vilket är fördelaktigt i hörnkonstruktioner. Vid mellanstationer kan en flexskruv förlängas utan någon maxlängd, vilket ger en oöverträffad flexibilitet för anläggningen.

Flexskruven monterar under taket i stålvaror, vilket spar mycket plats. Generellt har flexskruven låga installations- och underhållskostnader, vilket gör transportanläggningen till en lönsam och driftssäker lösning. Den maximala längden på flexskruven om 80 meter reduceras med 0,2 meter per grad/ bøjning. Flexskruven finns i olika former - på 55-75-90 kan PVC-rören bytas ut mot galvaniserade/rostfria rör. Flexskruven kan också levereras med rostfri stålspiral, inlopps-/utloppshus, axel och rör godkänt för foder.

	System Broiler	System Flex 55	System Flex 75	System Flex 90	System Flex 90/2	System Flex L90	System Bio
KWh	0,37-0,55	0,55-0,75	0,75-1,10	1,10	2x1,10	1,10	1,10-2x1,10
Max. meter	120-150	80	80	80	80	12-80	30-80
Rpm	280	300	300	300	300	800	300
Kg/h	350-700	400	1000	2200	2200	3000	2200
Kg/m	0,40	0,75	1,90	2,50	2,50	2,50	2,50
Max Ø, mm	4	6	7	10	10	10	10
Diam./ mm	45	55	75	90	90	90	90
Vol./ mm	1,25	3,4	3,4	3,4	3,4	3,4	3,4
Ø mm	38	38	60	70	60	70	60
Material	Metal	PVC	PVC	PVC	PVC	PVC	PVC

Glasfibersilo

Glasfibersiloen er fremstillet i to formstøbte halvdele, som bliver boltet sammen. Indersiden er glat, hvilket forhindrer foderrester i at hænge fast indvendigt på siderne. Der er separat indblæsning og udluftning, som er ført til jord, hvilket bevirker at foderstøv ikke ligger på toppen af siloen.

Siloens stejle og glatte keglebund på 77° betyder, at brodannelse undgås og foderkvaliteten bevares - samtidig med at foderhygiejnen forbliver høj. Det er muligt at tilslutte siloen forskellige former for optagerstationer eller flexnegle, og der findes desuden et bredt sortiment af tilbehør som f.eks. udluftningsfilter, galvaniseret inspektionslem og regnslag til optagerstation.

Fiberglass silo

The fiberglass silo is produced in two moulded halves that are bolted together. The inside surface is smooth which prevents feed from snagging or building up on the inside walls. There is a separate air inlet and outlet, which is taken to the ground, meaning that the feed dust is not on top of the silo.

The conical bottom of the silo is very steep and slippery and with an angle 77°, feed bridging is avoided - resulting in the feed quality is being maintained whilst and the feed hygiene remains high.

It is possible to connect the silo with various stations or flex augers, and there is also a wide range of accessories such as outlet filters, galvanized inspection hatch and rain cover for the station.

Glasfibersilo

Glasfibersilon är gjord av två gjutna halvor, som sedan bultas samman. Den glatta insidan förhindrar att foderrester fastnar på innerväggarna. Det finns separat lufttillförsel och ventilation som leder till marken, vilket gör att foderdamm inte hamnar ovanpå silon. Silons branta och glatta koniska botten med 77° innebär att det inte bildas foderbroar och att foderkvaliteten upprätthålls - samtidigt som foderhygien förblir hög.

Det är möjligt att ansluta silon till olika typer av uppsamlingsstationer eller flexskruvar, och det finns dessutom ett brett utbud av tillbehör som ventilationsfilter, galvaniserad inspektionslucka och regnskydd för uppsamlingsstationen.

Vi har også ståsiloeer i produktprogrammet!
We have also have steel silos in the product programme!
Vi har även ståsilor i sortimentet!

8 VENTILATION I VENTILATION I VENTILATION

Jydens ventilationssystemer - et sikkert valg!

Kendetegnende for naturlig ventilation er en optimal udnyttelse af vinden omkring bygningen samt den termiske opdrift inde i bygningen.

Jyden har et bredt udvalg af naturlig ventilation - med alt fra rulle- og foldegardiner, lyspaneler og -ventiler til brise- og kipventilation. Uanset hvilken løsning, der vælges, så er systemet tilpasset stalldimension, dyrehold og klima. Alle systemer kan tilsluttes Jydens CC-Controllerserie med komplet vejrstation.

Jydens ventilation systems - a safe choice!

The basic elements of natural ventilation is an optimal utilization of the wind around the building as well as the thermal buoyancy inside the building.

Jyden has a wide range of natural ventilation - with everything from rolling and folding curtains, light panels and inlets for breeze and roof ventilation. Whichever solution is chosen, the system is adapted to housing dimension, animal husbandry and climate. All systems can be connected to Jydens CC-Controller series with complete weather station.

Jydens ventilationssystem - ett säkert val!

Kännetecknande för naturlig ventilation är ett optimalt utnyttjande av vinden runt byggnaden samt den termiska flytkraften inne i byggnaden.

Jyden har ett brett utbud av naturlig ventilation - med allt från rull- och hissgardiner, ljuspaneler- och ventiler till vind- och takåsv ventilation. Oavsett vilken lösning som väljs är systemet anpassat till stalldimension, djurhållning och klimat.

Alla system kan anslutas till Jydens CC-Controllerserie med komplett väderstation.

5 grunde til at vælge ventilationssystemer fra Jyden

- 10 års lysgaranti fra fabrikanten på lysplader
- Gardinduge er brandhæmmende og godkendte
- Økonomisk i drift
- Simple konstruktioner med lang holdbarhed
- Minimal service





5 reasons to choose ventilation systems from Jyden

- 10 years light warranty from the manufacturer on light panels
- Curtain fabrics are flame retardant and approved
- Economically in operation
- Simple constructions with long durability
- Minimal service

5 anledningar att välja ventilationssystem från Jyden

- 10 års ljusgaranti från tillverkaren av ljusplattor
- Gardintygen är brandsäkra och godkända
- Ekonomisk i drift
- Enkla konstruktioner med lång hållbarhet
- Minimal service

Klimazoner / Climate zones / Klimatzoner

-  Polar klima / Polar climate / Polärt klimat
-  Kold klima / Cold climate / Kold klima
-  Moderat klima / Moderate climate / Måttligt klimat
-  Subtropisk klima / Subtropical climate / Subtropiskt klima
-  Tropisk klima / Tropical climate / Tropiskt klimat





JBN-1: Alu-kipventilation, fast / åben, for luftudtag



Jydens alu-kip anvendes til aftræk på tag i naturligt ventilerede stalde med fast åbning eller regulerbar åbning. Alu-kip er opbygget i en stærk aluminiumskonstruktion, hvorpå der er monteret lysplader, som forhindrer regn og sne i at komme ind i bygningen. På siden af alu-kippen er der monteret vindskærme, der leder vind op over kippen, og derved skabes et undertryk i bygningen. Alu-kip fungerer også som brandventilation i landbrugsbygninger.

Monteringsmål: 1.0-3.0 m. (B)



JBN-1: Alu-roof ventilation, fixed / open, for air outlet



Jyden's alu-roof is used for draining on roofs in naturally ventilated with fixed opening or adjustable opening. Alu-roof is built in a strong aluminum construction, mounted with light panels that prevent rain and snow from coming inside the building. On the side of the alu-roof there are windshields, leading the wind above the roof, thereby creating a negative pressure in the building. Alu-roof also serves as a fire ventilation in agricultural buildings.

Mounting dimensions: 1.0-3.0 m. (W)



JBN-1: Alu-takåsventilation, fast/öppen, för luftutlopp



Jydens alu-takås används för ventilation på tak i naturligt ventilerade stall med fast eller reglerbar öppning. Alu-kip är uppbyggd i en stark aluminiumskonstruktion, på vilken är monterad ljusplattor som förhindrar regn och snö från att komma in i byggnaden. På sidan av alu-takåsen sitter vindskärmar monterade som leder upp vinden över åsen, och därmed skapas ett undertryck i byggnaden.

Alu-kip fungerar även som brandventilation i lantbruksbyggnader.

Monteringsmått: 1.0-3.0 m. (B)



JBN-2: Kiplys, taghætter med eller uden kiplys - for luftudtag



Kiplys er anvendelig, hvor der ønskes høj grad af lysindfald. Lyspladerne monteres direkte på tagkonstruktion (uden spær) ved en bredde på under 1.2 meter - og med påbygget spær ved en bredde på max. 2.4 meter.

Der kan monteres skorsten for aftræk direkte i lyspladerne.

Monteringsmål: 0.6-2.4 m. (B) - afhængig af tagkonstruktion



JBN-2: Roof light, roof tops with or without light - for air outlets



Roof light is useful when requiring a high level of light intensity. The light panels are mounted directly on the roof construction (without rafters) at a width of less than 1.2 meters - and with rafters for a width of max. 2.4 metres.

A chimney can be mounted for extraction directly in the light panels.

Mounting dimensions: 0.6-2.4 m. (W) - depending on roof construction



JBN-2: Takåsljus, takhåttar med eller utan takåsljus - för luftutsläpp



Takåsljus är användbart där en hög grad ljusinsläpp önskas. Ljusplattorna monterar direkt på takkonstruktionen (utan taksparre) vid en bredd på under 1,2 meter - och med påbyggd taksparre vid en bredd på max 2,4 meter.

Skorsten kan monterar för utlopp direkt i ljusplattorna.

Monteringsmått: 0.6-2.4 m. (B) - beroende på takkonstruktion

8 VENTILATION I VENTILATION I VENTILATION

JBN-4: Lyspaneler - for luftindtag



Lyspaneler er kendetegnet ved en enkel og stærk konstruktion, hvor lyspanelerne er monteret i skinner og hæves op og ned for luftindtag. Lyspaneler leveres i to typer;

- wiretræk med håndspil eller trækstation
- akseltræk i top med seler (effektivt ved stor længde og højde på bygning)

Monteringsmål: 0.7/ 1.05/ 1.4/ 1.7 (H) x 3.0 m (L)

JBN-4: Light panels - for air intake



Light panels are characterized by a simple and strong construction, providing the light panels to be mounted in rails and raised up and down for air intake. Light panels are provided in two types;

- wire pull, manually or electric
- axle pull including harness (effective by a long and high building)

Mounting dimensions: 0.7 / 1.05 / 1.4 / 1.7 (H) x 3.0 m (L)

JBN-4: Ljuspaneler - för luftintag



Ljuspanelen kännetecknas av en enkel och stark konstruktion, där ljuspanelerna sitter monterade i skenor och höjs upp och ner för luftinsläpp. Ljuspanelerna levereras i två typer;

- tråddrag med handspel eller trådstation
- axelfunktion i toppen med remmar (effektivt vid stor längd och höjd på byggnaden).

Monteringsmått: 0.7/ 1.05/ 1.4/ 1.7 (H) x 3,0 m (L)

JBN-5: Foldegardiner - for luftindtag



Jydens foldegardiner leveres i tre typer

- med skødetov og wiretræk
- med vindrørssæt og wiretræk
- med vindrørssæt og akseltræk med seler

Dugen fastgøres i bund med vinkelskinne og derved forhindres træk i bunden. Wiretræk eller seletræk fastgøres i topprøret, og systemet åbner fra top mod bund med håndspil eller motortræk.

Monteringsmål: 1.0-4.0 m. samt 100 m. i et træk. (L)

JBN-5: Folding curtains - for air intake



Jydens folding curtains are available in three types

- with rope and wire pull
- with wind pipe kit and wire pull
- with wind pipe kit and axle pull including harnesses

The duvet is fastened to the bottom of the angle rail, thereby preventing draft at the bottom. A wire or a harness is fastened in the top and the system opens from the top to the bottom - manually or by motor.

Mounting dimensions: 1.0-4.0 m. and 100 m. in a row (L)

JBN-5: Hissgardiner - för luftinsläpp



Jydens hissgardiner levereras i tre typer

- med skotrep och tråddrag
- med vindrör och tråddrag
- med vindrör och axelfunktion med remmar. Duken fästes i botten på vinkelskenan, och därmed förhindras drag i botten. Tråddrag eller remmar fästes i topprøret, och systemet öppnar från toppen mot botten med handspel eller motor.

Monteringsmått: 1,0-4,0 m. samt 100 m. i ett drag. (L)

 **JBN-6: Rullegardiner, tovejs - for luftindtag**

Jydens rullegardiner leveres i tre typer

- med skødetov og wiretræk
- med vindrørssæt og wiretræk
- med akseltræk og sele

Skødetov eller vindrørssæt fastgøres på væg efter forudbestemt afstand i forhold til vindpres. Dugen fastgøres til top og bundrør, der tilsluttes wiretræk eller seletræk. Motortræk monteres i ende, hvor ønskes, og systemet åbner fra top mod bund. Leveres med tætningsliste ved bundrullen, og derved undgås træk under gardinerne.

Monteringsmål: 1.0-4.0 m. samt 100 m. i et træk. (L)



 **JBN-6: Roller curtains, two-way - for air intake**

Jydens roller curtains are available in three types

- with rope and wire pull
- with wind pipe kit and wire pull
- with axle pull including harness

Rope or wind pipe kit are fixed to the wall by a predetermined distance relative to wind pressure. The duvet is fastened to top and bottom pipes that are connected to the wire pull or harness pull. Motor pull is mounted in the required end, and the system opens from top to bottom. Supplied with sealing strip at the bottom roller, thus avoiding drafts under the curtains.

Mounting dimensions: 1.0-4.0 m. and 100 m. In a row. (L)



 **JBN-6: Rullgardiner, tvåvägs - för luftinläpp**

Jydens rullgardiner levereras i tre typer

- med skotrep och tråddrag
- med vindrör och tråddrag
- med axelfunktion och rem

Skotrep eller vindrör fästes på väggen efter förutbestämt avstånd i förhållande till vindtryck. Duken fästes i topp- och bottenrör, till vilket ansluts tråddrag eller remdrag. Motordrag monterar i ändan om så önskas, och systemet öppnar från toppen till botten. Levereras med tåtningslist vid bottenrullen, och därmed undviks drag under gardinerna.

Monteringsmått: 1,0 - 4,0 m. samt 100 m. i ett drag. (L)



 **JBN-10: Briseventilation**

Jydens briseventilatorer kan anvendes bredt og meget effektivt i stalde med malkekvæg, kødkvæg, ungdyr, kalve samt på opsamlingspladser. Briseventilatorer ophænges højt i bygningen og trykker derved frisk luft ned i kreaturerens sengeleje og til foderbordet. Det har en gavnlig virkning på luftgennemstrømning ved temperaturer fra 15-30°. Briseventilatorer er støjsvage og leveres komplette inkl. frekvensomformer.

Vingediameter: 3.0-7.0 m.



 **JBN-10: Breeze ventilation**

Jydens breeze ventilators can be used widely and very efficiently in housing units with dairy cows, beef cattle, youngstock, calves and collection sites. Breeze fans are suspended high in the building, thereby pushing fresh air down to the cattle's bedding area and to the feeding table. It has a beneficial effect on airflow at temperatures from 15-30°. Breeze fans are quiet and are supplied as a complete module including a frequency converter.

Wing diameter: 3.0-7.0 m.



 **JBN-10: Vindventilation**

Jydens vindventilatorer kan användas brett och mycket effektivt i stall med mjölkdjur, kött djur, ung djur, kalvar samt uppsamlingsplatser. Vindventilatorer hängs högt i byggnaden och trycker därmed ner friskluft i kreaturens viloplats och till foderbordet. Den har en behaglig verkan på luftgenomströmningen vid temperaturer mellan 15 och 30°. Vindventilatorer är tysta och levereras komplett inkl. frekvensomvandlare.

Vingdiameter: 3,0 - 7,0 m.







Følg os

Følg Jyden på de sociale medier og bliv opdateret om produktnyheder, messe-deltagelse, case stories, stillingsannoncer, videoer og meget andet.

Scan gerne koden med din mobil og få adgang til de sociale medier på ét sted.



Follow us

Follow Jyden on social media and get updated on product news, exhibitions, case stories, jobs, videos and much more.

Scan the code with your mobile and get one entrance to all the social media.



Följ oss

Följ Jyden på sociala medier och bli uppdaterad om produktnyheter, deltagande på mässor, case stories, lediga platser, videos och mycket mer.

Scanna gärna koden med din mobil och få tillgång till våra sociala mediekana-ler samlade på ett ställe.



<https://www.facebook.com/jydenbur.dk/>



<https://www.linkedin.com/company/jyden-bur-a-s/>



<https://twitter.com/jydenbur>



https://www.instagram.com/jyden_animalhousing/



<https://www.youtube.com/user/JydenBur>



JYDEN
ANIMAL HOUSING

We create good
environments

DENMARK

+45 9748 4099

SWEDEN

+46 705354982

UKRAINE

+38 044 361 55 85

CHINA

+86 532 587 17591

Main office, sales & production | Idomvej 2, DK-7570 Vemb | info@jyden.com | www.jyden.com